

Notice de Montage

TOURELLE DE DÉSENFUMAGE

VELONE 2

F 400° - 2h

Avec Kit pare pluie IP x4

Avec Kit rejet vertical

Avec Clapet anti-retour



www.aldes.com



IDENTIFICATION

1 DOMAINE D'APPLICATION

La tourelle VELONE est un ventilateur de ventilation et de désenfumage classé F400-120 min, conforme au marquage CE selon la norme européenne EN12101-3.

2 DESCRIPTION

- 10 tailles de tourelles : permettant d'obtenir un débit de 500 à 27 000m³/h.
- Embase, support moteur en acier galvanisé, chapeau en ABS fixé par 4 vis à pas rapide.
- Roue à réaction en acier galvanisé.
- Moteur électrique de classe F, IP55.
- Grillage de protection en acier galvanisé.
- Gamme 60 Hz : nous consulter.

3 OPTIONS DISPONIBLES

- Interrupteur de proximité monté câblé.
- Pressostat réglable raccordé aérauliquement (2 pressostats pour une utilisation 2 vitesses de désenfumage).
- Tout en un, coffret de relayage câblé (cette option intègre l'interrupteur et les pressostats raccordés aérauliquement).

4 ACCESSOIRES

- Kit pare-pluie, testé en laboratoire IP x4 = arrosage sous toutes les directions, préconisé pour un usage désenfumage.
- Clapet anti-retour testé au feu.
- Kit rejet vertical : interdit la solution Tout en Un.
- Cadre à sceller ou cadre sur conduit.
- Axe pivot.
- Souche terrasse ou toiture (avec pente).

ACCESSOIRES ELECTRIQUES

- Variateur de fréquence.
- Coffret confort 2 vitesses.



INSTALLATION

1 MONTAGE

Les tourelles VELONE s'installent à l'extérieur, sur des **conduits verticaux** ou directement sur des **costières verticales**. Il est essentiel d'assurer l'étanchéité entre l'embase et la surface d'appui (un joint mousse est prévu à cet effet).

Divers accessoires existent pour une mise en œuvre de qualité :

- Cadre à sceller pour un montage sur conduit rectangulaire.
- Cadre sur conduit pour un montage sur conduit circulaire.



RACCORDEMENTS ÉLECTRIQUES

1 vitesse monophasé 230V

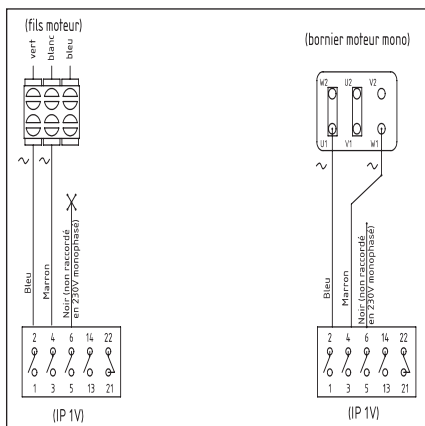

1 vitesse triphasé 230V

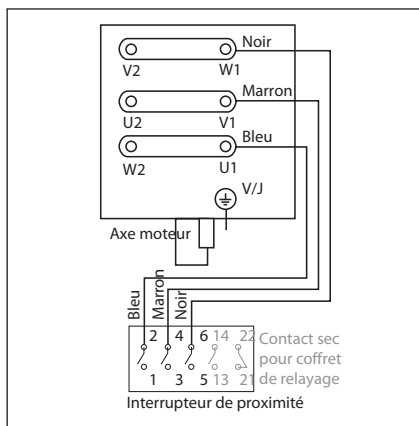

1 vitesse triphasé 400V

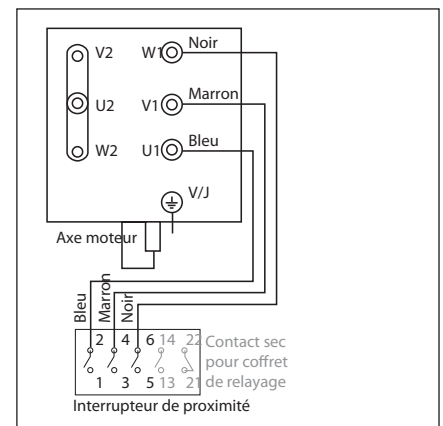

2 vitesses Dahlander tri 400V

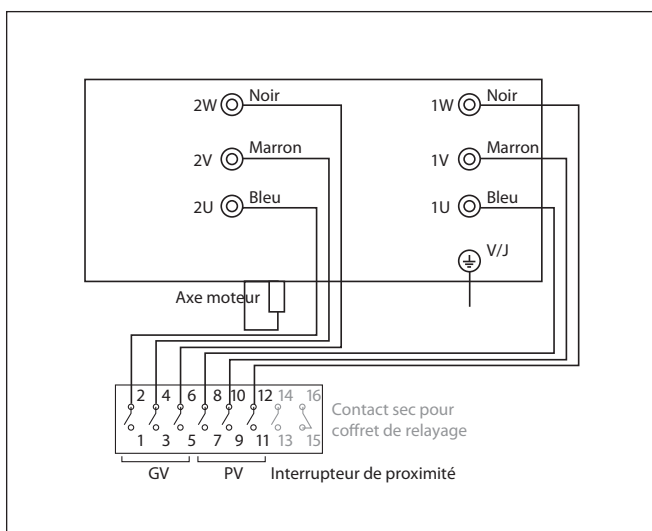

2 vitesses BI (bobinages indépendants) 400V

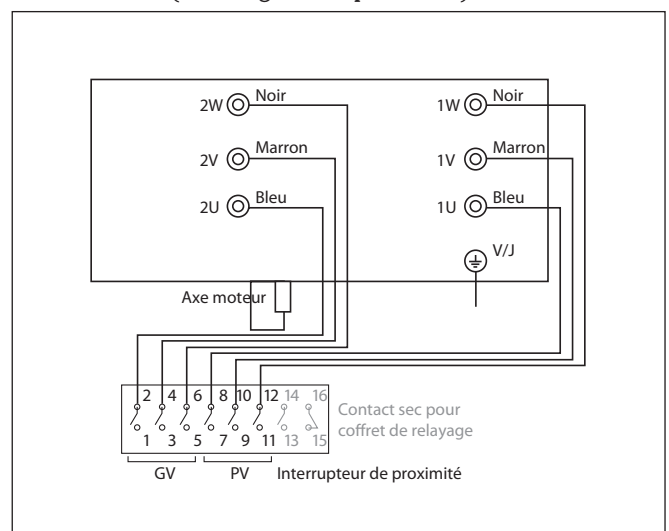

Le raccordement électrique doit être réalisé suivant les règles de l'art et conforme à la norme NF C 15.100, ainsi qu'à la norme NF S 61.932 "Règles d'installation". Le câble d'alimentation électrique doit être dimensionné suivant le principe de l'article 471-1-2 de la norme NF C 15.100 : "la section des conducteurs de la canalisation est déterminée par un courant admissible égal à 1,5 fois le courant nominal du moteur".

Les options "**interrupteur monté**" et **tout en un**, permettent de recevoir la tourelle de désenfumage VELONE prête à l'emploi. Il suffira de raccorder le(s) câble(s) de puissance du TGBT sur l'interrupteur ou le coffret de relaiage.

IMPORTANT : ne pas oublier de raccorder la terre sur la barrette de connexion à l'endroit signalé par le symbole ⊥

IMPORTANT : à la mise en route du ventilateur, pour éviter tout risque de surchauffe du moteur, veiller à ce que l'intensité de démarrage reste inférieure à l'intensité maximale conseillée.

ATTENTION : vérifier le bon sens de rotation de la turbine. En cas de rotation à l'envers (alimentation triphasée), inverser 2 phases d'alimentation, au niveau de la boîte à bornes du moteur, pour obtenir le bon sens de rotation.

Contrôler l'intensité absorbée.



MISE EN GARDE

- 1 • Pour manipuler les tourelles, nous conseillons :
 - d'utiliser des gants pour éviter toutes blessures au contact de la tourelle,
 - d'utiliser des appareils de manutention adéquats, afin de ne pas mettre en danger le personnel ou endommager les produits.
- 2 • **La tourelle devra être raccordée à son réseau aéraulique avant la mise en route électrique.**
 - L'installation doit être réalisée de façon à ce que le contact avec les parties mobiles soit impossible.
 - L'installation doit être réalisée par du personnel qualifié.
- 3 • Vérifier avant la mise en route qu'aucun objet parasite ne se trouve dans le ventilateur pour éviter qu'il ne soit éjecté sous l'effet de la pression ou ne bloque la roue du ventilateur.
 - Ne pas faire fonctionner la tourelle, grille enlevée.
 - Ces tourelles ne sont pas prévues pour extraire de l'air contenant des vapeurs de chlore et ne doivent pas être utilisées dans une atmosphère explosive.
 - Ces tourelles sont conçues pour fonctionner 24h/24 avec de l'air à 70° C maximum.



MISE EN ROUTE - RÉGLAGES

- 1  **IMPORTANT : COUPER L'ALIMENTATION ELECTRIQUE AVANT TOUTE INTERVENTION SUR UN VENTILATEUR (par l'intermédiaire de l'interrupteur de proximité) ET S'ASSURER QU'ELLE NE PEUT ETRE RETABLIE ACCIDENTELLEMENT PENDANT L'INTERVENTION. NE PAS INTERVENIR TANT QUE LE VENTILATEUR N'EST PAS COMPLETEMENT ARRETE.**

2 RECOMMANDATIONS

- Régler le(s) pressostat(s) afin qu'il(s) ne déclenche(nt) pas pour une pression trop basse.
 - Vérifier le bon sens de rotation de la roue : identique aux flèches du chapeau et de l'étiquette.
- ATTENTION : une tourelle qui ne tourne pas dans le bon sens donne tout de même un débit et une dépression dans le conduit. Un mauvais sens de rotation chauffe anormalement le moteur jusqu'à le griller.**



ENTRETIEN

- 1 Après la mise en service de la tourelle, il convient de vérifier son bon fonctionnement régulièrement. La norme NF-S-61933 demande par son annexe A, une vérification trimestrielle de tous les ventilateurs de désenfumage, en actionnant les coffrets de relayage. Les moteurs utilisés ne nécessitent aucun entretien particulier. Ils sont équipés de roulement étanches graissés à vie.

MONTAGE CADRE A SCELLER / CLAPET ANTI-RETOUR AXE PIVOT VELONE 2

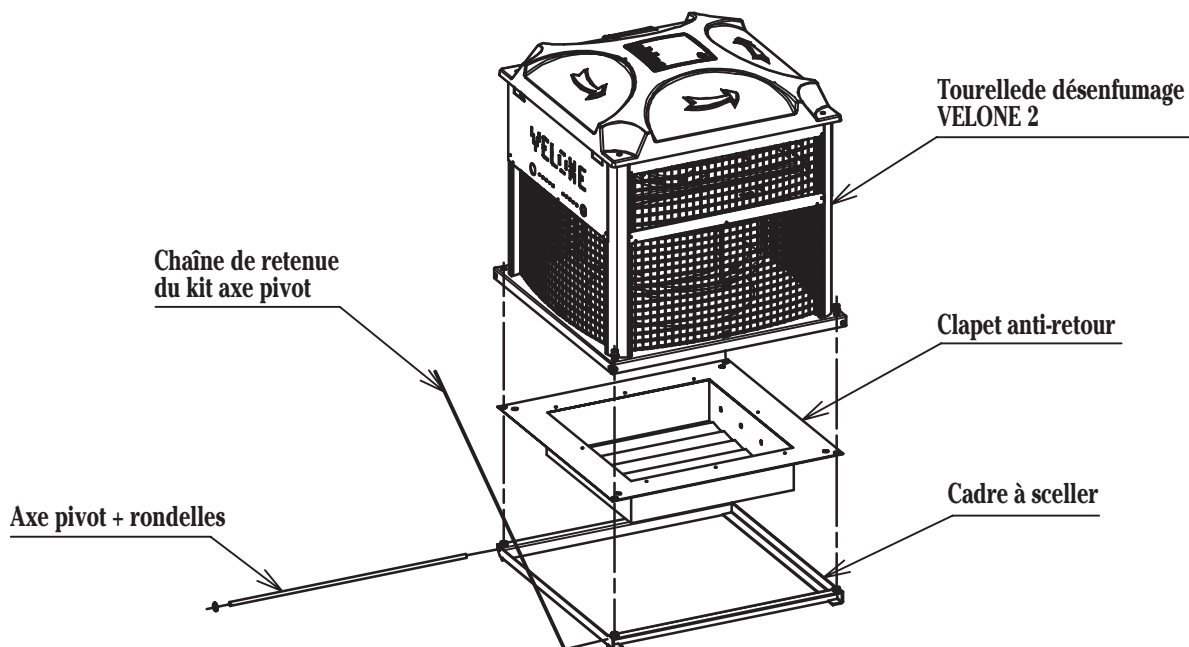

KIT PARE-PLUIE

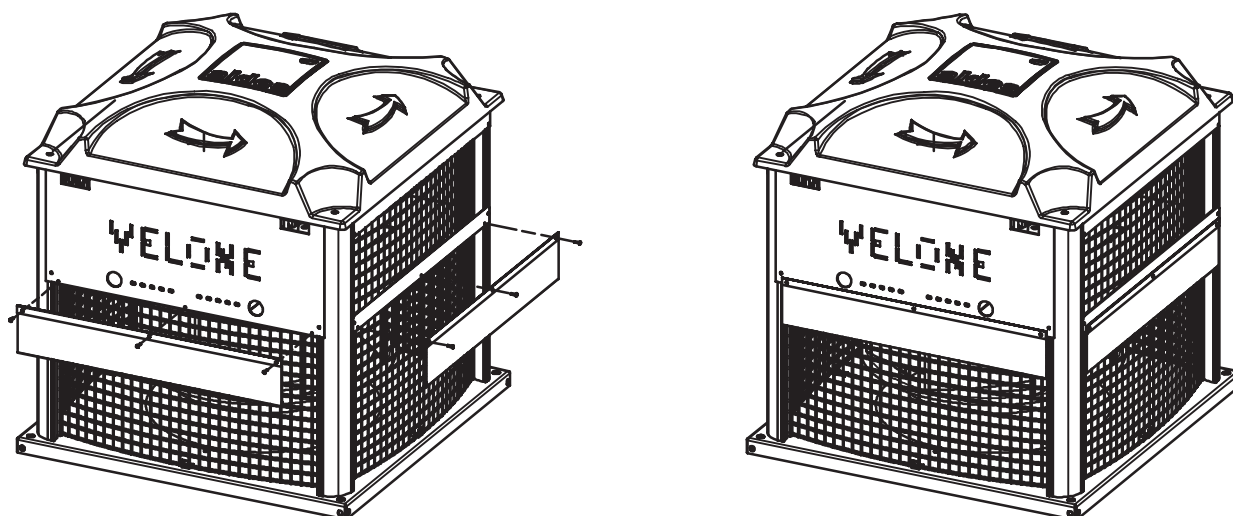

Chaque pare-pluie sera fixé par 3 ou 4 vis tôle selon la taille (vis fournies)
Le kit pare-pluie est incompatible avec le kit rejet vertical

KIT VERTICAL

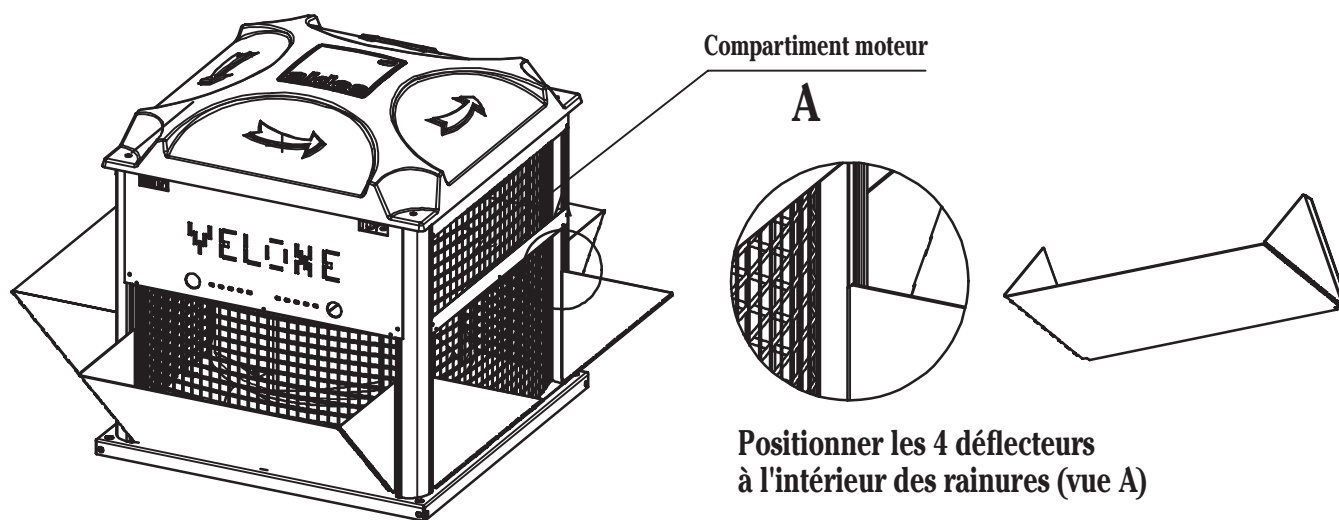

Coffret de relayage AXONE : positionnement dans le compartiment moteur **INCOMPATIBLE** avec l'accessoire kit vertical (l'option Tout-en-Un Velone intègre un câble suffisamment long pour sortir le coffret)

MONTAGE CADRE SUR CONDUIT

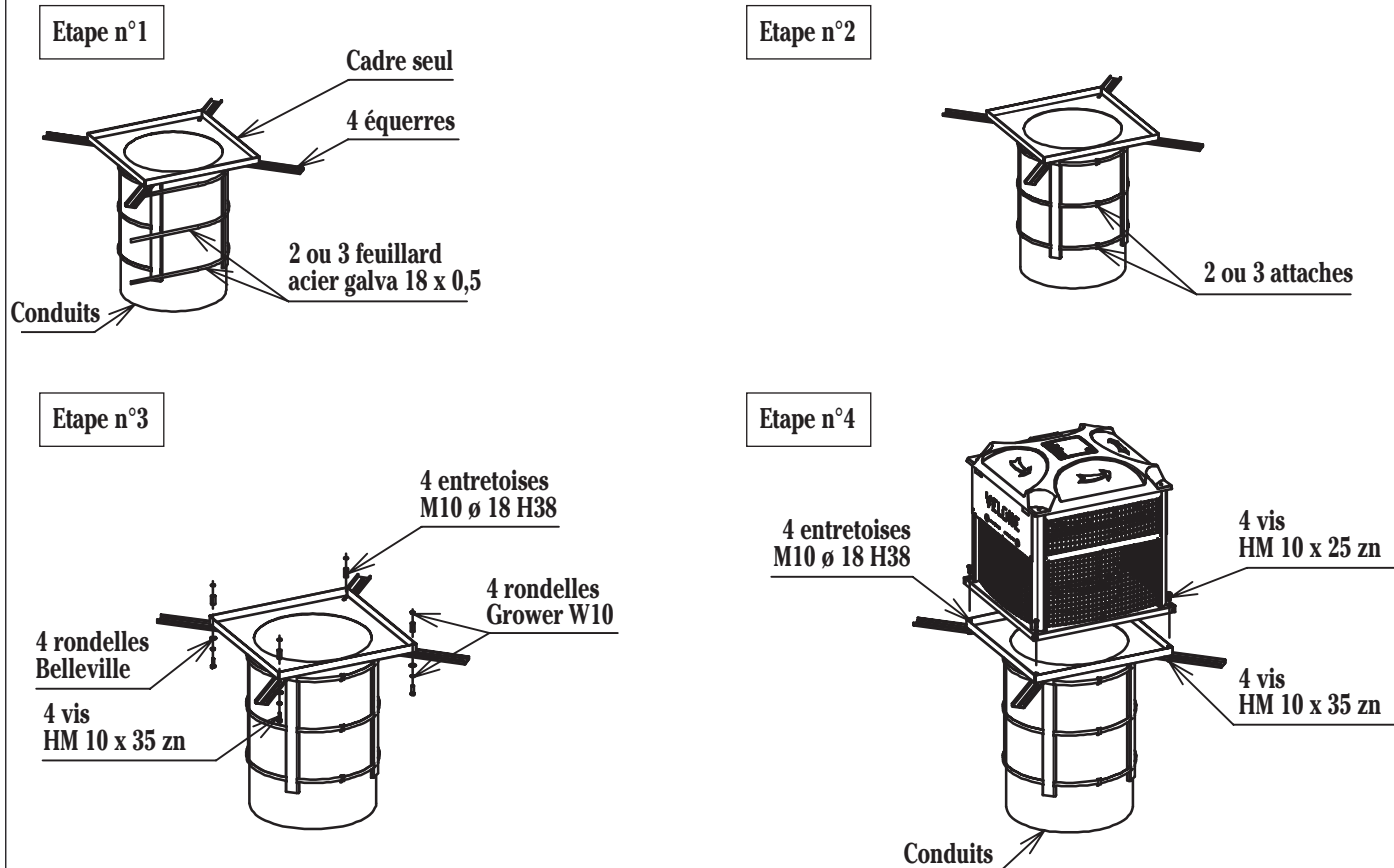

Nota : le clapet anti-retour est incompatible avec le cadre sur conduit